

in the box:

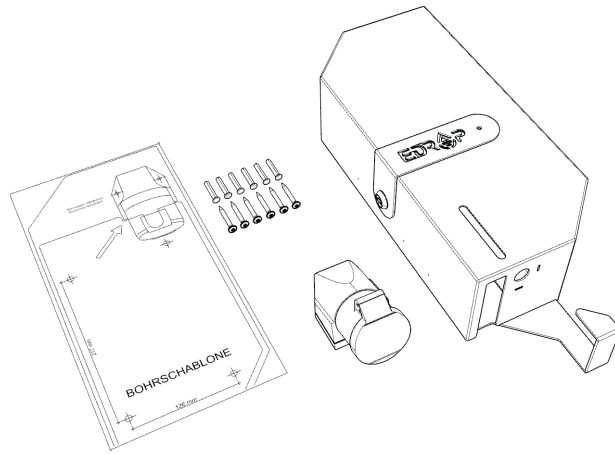

1.

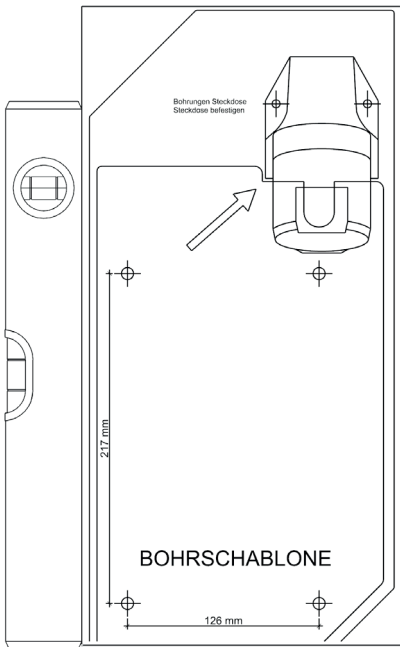

2.

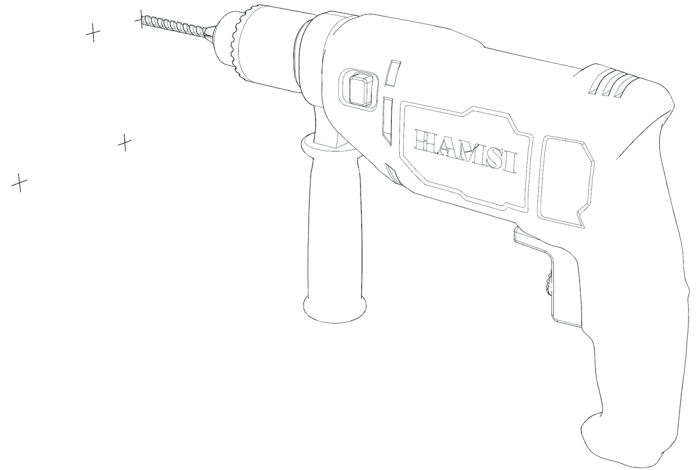

3.

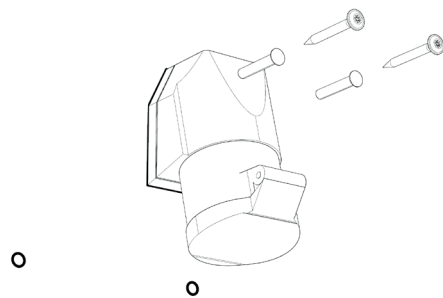

4.

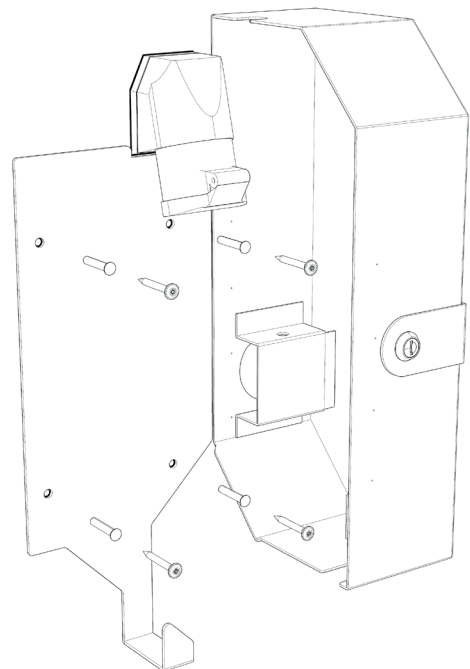

EDROP EV Buddy BOX ist ein Gehäuse für die mobilen Ladegeräte **EV Buddy** und **EV Buddy PRO**. Diese mobilen Ladegeräte können Sie auf www.edrop.ch oder www.schnellladen.ch erwerben. Gegenüber einer fest installierten Wallbox haben Sie nun 2 Vorteile: Sie können das Ladegerät mitnehmen und Ihr Fahrzeug an jeder roten Steckdose laden, gleichzeitig verfügen Sie über eine rote Steckdose, an die Sie jedes entsprechende Gerät anschliessen können. Wenn Sie Fragen haben, kontaktieren Sie uns bitte direkt: info@edrop.ch, oder telefonisch unter +41 61 763 91 16.

EDROP EV Buddy BOX is a case for **EV Buddy** and **EV Buddy PRO** mobile chargers. You can purchase these mobile chargers on www.edrop.ch and on www.schnellladen.ch. Compared to a permanently installed wallboxes, you now have 2 advantages: you can take the charger with you and charge your car at any red socket, at the same time you have a red socket to which you can connect any appropriate device. If you have any questions, please contact us: info@edrop.ch, by phone +41 61 763 91 16.

EDROP EV Buddy BOX è un alloggiamento per i caricatori mobili **EV Buddy** ed **EV Buddy PRO**. È possibile acquistare questi caricatori per auto elettriche su www.edrop.ch o www.schnellladen.ch. Rispetto a una wallbox installata in modo permanente, ora avete due vantaggi: potete portare con voi il caricatore e caricare il vostro veicolo a qualsiasi presa rossa, e allo stesso tempo avete una presa rossa a cui potete collegare qualsiasi dispositivo appropriato. Per qualsiasi domanda, vi preghiamo di contattarci direttamente: info@edrop.ch, o al numero di telefono +41 61 763 91 16.

EDROP EV Buddy BOX est un boîtier pour les chargeurs mobiles **EV Buddy** et **EV Buddy PRO**. Vous pouvez acheter ces chargeurs mobiles sur www.edrop.ch et sur www.schnellladen.ch. Par rapport à une Wallbox fixe, vous avez maintenant 2 avantages : vous pouvez emporter le chargeur et charger votre véhicule sur n'importe quelle prise rouge, et vous disposez en même temps d'une prise rouge sur laquelle vous pouvez brancher n'importe quel appareil correspondant. Si vous avez des questions, n'hésitez pas à nous contacter directement : info@edrop.ch, ou par téléphone au +41 61 763 91 16.

WICHTIG / IMPORTANT / IMPORTANTE

- Die Steckdose muss zwingend von einem Elektronistallateur angeschlossen und über FI-LS Typ A abgesichert werden! Leitungsquerschnitt min. 5 x 2.5 mm²
- The socket must be connected by a qualified electrician and protected by a type A RCD! Wire cross-section min. 5 x 2.5 mm²
- La presa deve essere collegata da un elettricista e protetta tramite fusibile / FI tipo A! Sezione del cavo min 5 x 2,5 mm²
- La prise doit impérativement être raccordée par un installateur électronique et protégée par un FI-LS de type A ! Section de câble min. 5 x 2.5 mm²